

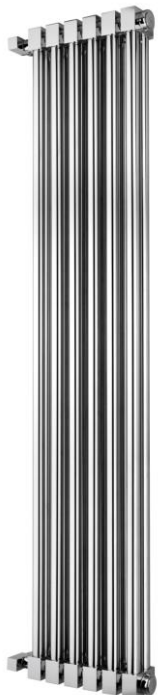

## Articolo: 1-380

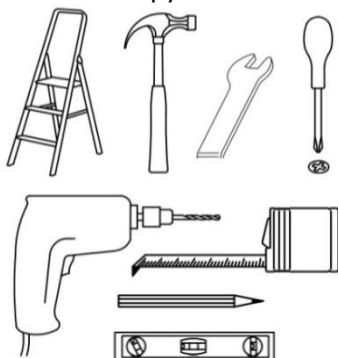

Utensili necessari/ Tools Needed/ Необходимые инструменты



## Avvertenze/ Warnings/

### Предупреждения!

Questo apparecchio può essere utilizzato solo per supporto di asciugamani o simili. L'apparecchio nel suo normale utilizzo non deve essere caricato con un peso superiore a **5Kg**. Utilizzare solo le viti e i tasselli in dotazione o sostituirli con altre di uguali o maggiori caratteristiche di tenuta meccanica. **Il costruttore declina ogni responsabilità in caso di utilizzo dell'apparecchio al di fuori delle istruzioni fornite.**

This item can be only used as holder for towels and similar garments. This item, in normal use, cannot be loaded with more than **5 Kg**. weight. Please, only use provided screws and dowels or replace them with other ones equivalent or greater in mechanical characteristics. **Manufacturer declines every responsibility in case of different uses from these instructions.**

Этот предмет может использоваться только как держатель для полотенец и аналогичных предметов одежды. Этот предмет при нормальном использовании не может быть загружен более чем на 5 кг. Вес. Пожалуйста, используйте только прилагаемые винты и дюбели или замените их на другие, эквивалентные или превышающие механические характеристики. **Производитель отказывается от каждой ответственности в случае использования этих инструкций в разных целях.**

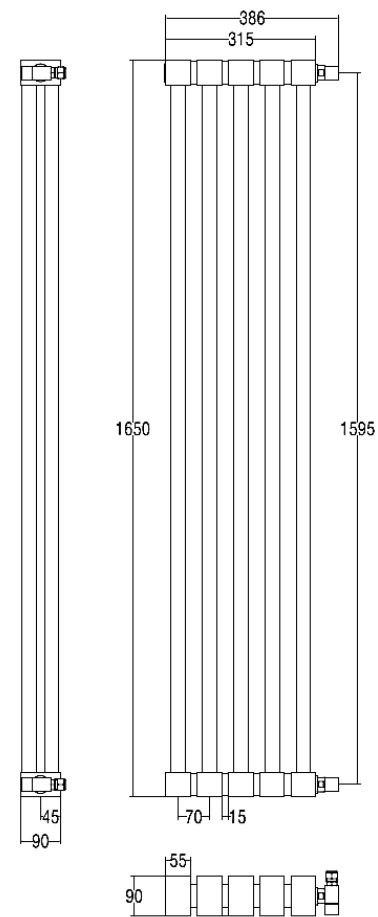

ATTENZIONE: **NON** smaltire lo scaldasalviette come normale rifiuto urbano, ma effettuare una raccolta separata e uno smaltimento in apposito centro attrezzato.



WARNING: **DO NOT** get rid of this item as urban waste, but swallow it separately or by properly equipped institutes.

ПРЕДУПРЕЖДЕНИЕ: НЕ удаляйте этот предмет в виде городских отходов, но проглатывайте его отдельно или надлежащим образом оборудованные институты

1- Far predisporre dall'installatore due attacchi a muro rispettando l'interasse dell'articolo/ Have two wall mounts installed by the installer respecting the wheelbase of the article/ Устанавливайте два настенных крепления установщика, учитывая колесную базу изделия.

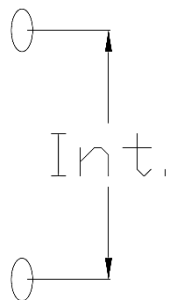

2- Avvolgere il filetto dell'eccentrico, che andrà a muro, con della canapa o Teflon ed avvitare/ Wrap the thread of the eccentric, which will go to the wall, with hemp or Teflon and screw/ Оберните нить эксцентрика, который пойдет на стену, с пенькой или тефлоном и закрутите.

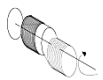

3- Posizionare l'articolo a parete fissando i rubinetti ai due eccentrici/ Position the article on the wall by fixing the taps to the two eccentrics/ Расположите изделие на стене, установив краны на два эксцентриков

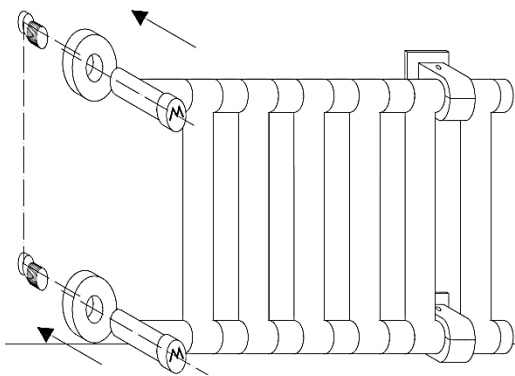

4- Dopo aver appoggiato l'articolo alla parete segnare le posizioni per gli attacchi a muro superiori/ After placing the article on the wall, mark the positions for the upper wall connections/ После помещения изделия на стену отметьте положение для верхних стеновых соединений.

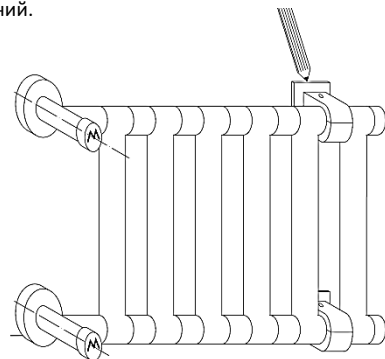

5- Smontare l'articolo, forare ed inserire i tasselli in dotazione/ Remove the item, drill and insert the supplied dowels/ Снимите деталь, сверлите и вставьте прилагаемые дюбели.

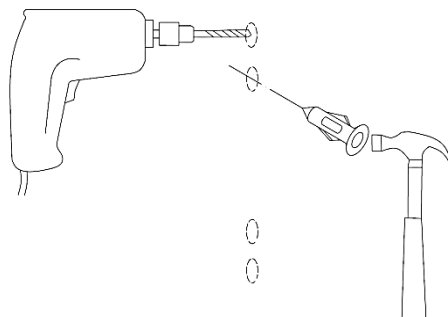

6- Fissare gli attacchi a muro con le viti in dotazione/ Attach the wall mountings to the supplied screws/ Прикрепите настенные крепления к прилагаемым винтам.

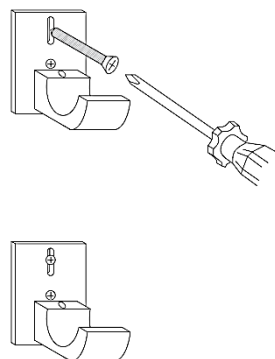

7- Avvicinare l'articolo, serrare i rubinetti, mandare a battuta il cappuccio scorrevole e serrare l'apposita vite/ Attach the article, tighten the taps, slice the sliding cap and tighten the special screw/ Прикрепите изделие, затяните краны, отрежьте скользящую крышку и затяните специальный винт

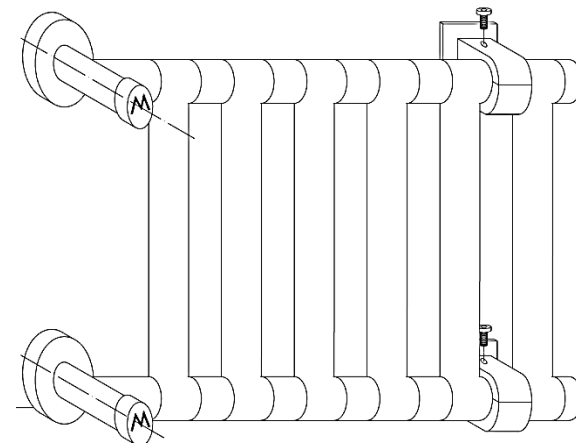

8- Sfiatare, anche più volte fino al corretto riscaldamento, agendo sugli sfiati superiori/ Breathe, even several times until proper heating, by acting on the upper vent/ Дышите, даже несколько раз, до надлежащего нагрева, действуя на верхнее отверстие

